

DE FR EN NL ES PT IT SE CZ SK SL HR RO PL RU



**GEBRAUCHSANWEISUNG / NOTICE D'UTILISATION / INSTRUCTION MANUAL / HANDLEIDING / MANUAL  
DE INSTRUCCIONES/ MANUAL DE INSTRUÇÕES / MANUALE DI ISTRUZIONI / ANVÄNDARMANUAL /  
INSTRUKTÁŽNÍ PŘÍRUČKA / INSTRUKTÁŽNA PRÍRUČKA / NAVODILA ZA UPORABO / PRIRUČNIK ZA  
UPORABU / MANUAL DE INSTRUCȚIUNI / INSTRUKCJA OBSŁUGI / РУКОВОДСТВО ПО ЭКСПЛУАТАЦИИ**

PFLEGE - WARTUNGS - SICHERHEITSHINWEISE - ENTRETIEN / MAINTENANCE / CONSEILS DE SÉCURITÉ - SERVICING / MAINTENANCE / SAFETY INSTRUCTIONS - VOORSCHRIFTEN BEDIENING / ONDERHOUD /  
VEILIGHEID - SERVICIO / MANTENIMIENTO / INSTRUCCIONES DE SEGURIDAD - MANUTENÇÃO / CONSELHOS DE SEGURANÇA / CURA - ISTRUZIONI DI ASSISTENZA / MANUTENZIONE / SICUREZZA - SERVICE /  
UNDERHÅLL / SÄKERHETSINSTRUKTIONER - SERVIS / ÚDRŽBA / BEZPEČNOSTNÍ POKYNY - SERVIS / ÚDRŽBA / BEZPEČNOSTNÉ POKYNY - SERVISIRANJE / VZDRŽEVANJE / VARNOSTNA NAVODILA - SERVISIRANJE /  
ODRŽAVANJE / SIGURNOSNE UPUTE - INSTRUCȚIUNI DE SERVICIU / ÎNȚREȚINERE / SIGURANȚĂ - INSTRUKCJE SERWISOWANIA / KONSERWACJI / BEZPIECZEŃSTWA - РУКОВОДСТВО ПО УХОДУ, ТЕХНИЧЕСКОМУ  
ОБСЛУЖИВАНИЮ И ТЕХНИКЕ БЕЗОПАСНОСТИ



**CF 200 CL**

KABELLOSER POOLROBOTER / NETTOYEUR DE PISCINE ELECTRIQUE SANS FIL /  
ELECTRICAL CORDLESS POOL CLEANER/ REINIGINGSROBOT ZWEMBAD / LIMPIADOR  
DE PISCINAS SIN CABLE / ASPIRADOR DE PISCINAS SEM FIOS / PULITORE PER PISCINA  
SENZA CAVO / POOLROBOT / ROBOTICKÝ BAZÉNOVÝ VYSAVAČ / ROBOTICKÝ  
BAZÉNOVÝ VYSÁVAČ / BREŽIČNI ČISTILEC BAZENA / ROBOTSKI SESALEC ZA BAZEN /  
ASPIRATOR FĂRĂ FIR PENTRU PISCINĂ / BEZPRZEWODOWY ODKURZACZ BASENOWY /  
БЕСПРОВОДНОЙ РОБОТ-ОЧИСТИТЕЛЬ ДЛЯ БАССЕЙНА

# PREGLED

<b>VARNOSTNA NAVODILA .....</b>	<b>122</b>
<b>OPIS .....</b>	<b>123</b>
<b>Uvod.....</b>	<b>123</b>
<b>Dobavni list .....</b>	<b>123</b>
<b>Shema izdelka.....</b>	<b>123</b>
<b>Specifikacije.....</b>	<b>124</b>
<b>NAVODILA ZA UPORABO .....</b>	<b>125</b>
<b>Polnjenje baterije .....</b>	<b>125</b>
<b>Potapljanje sesalca .....</b>	<b>126</b>
<b>Delovanje .....</b>	<b>127</b>
<b>VZDRŽEVANJE IN PRILAGODITEV .....</b>	<b>128</b>
<b>Čiščenje filtra .....</b>	<b>128</b>
<b>Namestitev plovnih blokov .....</b>	<b>129</b>
<b>Stanje vode v bazenu .....</b>	<b>130</b>
<b>GARANCIJA .....</b>	<b>131</b>

## **POZORNO PREBERITE NAVODILA IN JIH SHRANITE**

Priročnik za uporabo CF Electric Cleaners nudi vse potrebne informacije o optimalni namestitvi, uporabi in vzdrževanju. Pozorno preberite ta dokument in ga shranite za nadaljnjo rabo.

## VARNOSTNA NAVODILA

- Priročnik pozorno preberite in sesalec uporabljajte v skladu z navodili. Ne prevzemamo nikakršne odgovornosti za izgubo ali poškodbo zaradi neustrezne rabe sesalca.
- Uporabite samo dodatke, ki jih priporoča ali prodaja proizvajalec.
- Če želite polniti sesalec, posušite vhod in se prepričajte, da je sesalec izklopljen (kazalnik na OFF).
- Uporabite samo originalni in odobren polnilce. S polnilcem ne polnite drugih naprav.
- Polnilni kabel mora biti med polnjenjem priklopljen na ozemljeno in vodotesno vtičnico.
- Sesalca ne polnite, če je temperatura okolja pod 5 °C in nad 35 °C.
- Preprečite prekomerno polnjenje, saj skrajša življenjsko dobo baterije.
- Sesalec polnite vsaj enkrat na tri mesece, če ga dlje časa ne boste uporabili. S tem boste ohranili življenjsko dobo baterije.
- Polnilca ne uporabljajte, če je kabel poškodovan. Tako se boste izognili električnemu udaru.
- Otrokom preprečite, da bi se na sesalcu vozili ali da bi se z njim igrali.
- Sesalca ne vklaplajte, kadar ni v vodi.
- Ne upravljajte sesalca, dokler so v bazenu ljudje.
- Po vsaki uporabi očistite filter kartušo.
- Motorni pogon sesalca lahko razstavi samo strokovno usposobljeno osebje.
- Sesalca ne uporabljajte, ko deluje filter bazena.
- Sesalec shranjujte stran od neposredne sončne svetlobe ali vira toplote. Ne pokrivajte ga s predmeti, ki lahko povzročijo pregrevanje notranjih električnih komponent.

# OPIS

## UVOD

Robotski sesalec CF 200 CL predstavlja novo vrsto samodejnih sesalcev za bazen, ki delujejo brezžično in so enostavni za uporabo.

## DOBAVNI LIST

Zaporedna številka	Ime	Kosov
1	CF 200 CL	1
2	Polnilna enota	1
3	Kljuka	1
4	Plovni blok	2
5	Priročnik za uporabo	1
6	Hitri vodnik	1

## SHEMA IZDELKA

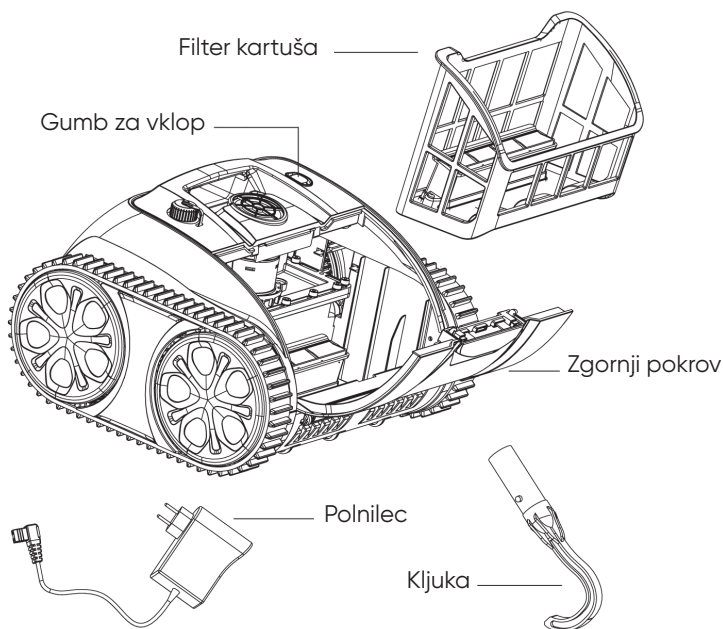

## SPECIFIKACIJE

<b>Model</b>	CF 200 CL
<b>Nazivna delovna napetost</b>	10,8 V
<b>Moč</b>	45 W
<b>Čas delovanja</b>	največ 90 min na cikel
<b>Vhodna napetost polnilca</b>	100-240 V, 50-60 Hz
<b>Izhodni tok polnilca</b>	10,8 V/1,8 A
<b>Zmogljivost baterije</b>	8600 mAh/8800 mAh
<b>Čas polnjenja</b>	6-7 ur
<b>Velikost bazena</b>	do 80 m <sup>2</sup>
<b>Hitrost čiščenja</b>	pribl. 10m <sup>3</sup> /h
<b>Gostota filtra</b>	180 μm
<b>Hitrost gibanja</b>	pribl. 11 m/min
<b>Vodoodpornost</b>	IPX8
<b>Temperatura prostora polnjenja</b>	5 °C-35 °C
<b>Največja globina vode</b>	2,5 m
<b>Dimenzije</b>	372 (d)*360 (š)*240 (v) mm
<b>Teža</b>	8 kg
<b>Temperatura prostora shranjevanja</b>	5 °C-35 °C, relativna vlažnost ≤ 75 %

# NAVODILA ZA UPORABO

## POLNJENJE BATERIJE

**Opomba:** Sesalec polnite v zaprtih prostorih in vsaj 3 m od roba bazena.

- Pred polnjenjem se prepričajte, da je sesalec izklopljen (lučka ne sveti) in da je vhod za polnjenje suh. Polnilec priključite v vtičnico. Rdeča lučka pomeni, da se sesalec polni. Zelena lučka pomeni, da je sesalec napolnjen.

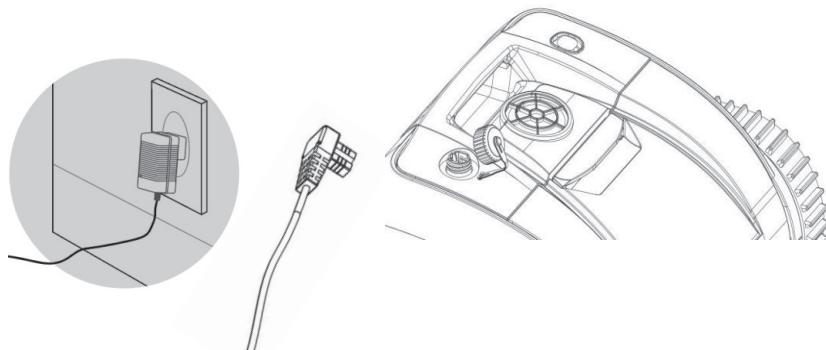

## LUČKE NA POLNILCU

Barva in stanje lučke	Stanje polnjenja
Zelena lučka sveti	Čakanje na polnjenja ali kabel ni priključen ali polnjenje je zaključeno
Rdeča lučka sveti	Baterija se polni
Rdeča lučka utripa	Nizko stanje baterije ali baterija je poškodovana

# NAVODILA ZA UPORABO

## POTAPLJANJE SESALCA

- Spodnji del sesalca položite v bazen, da gleda proti steni. Držite sesalec in ga vklopite. Sesalec bo začel delovati 20 sekund po tem, ko izprazni zrak (preverite, da je izprazen, da zagotovite optimalno delovanje naprave). Nato ga lahko počasi potopite na dno bazena.

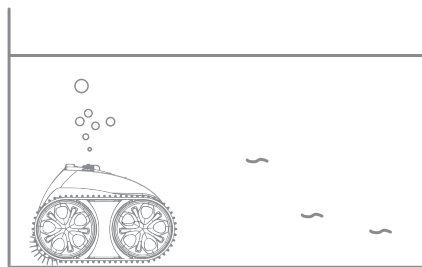
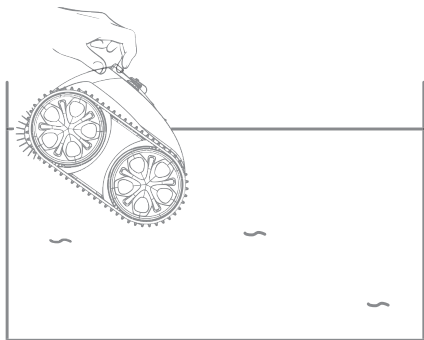

- Po koncu cikla se bo sesalec pomaknil na rob bazena. Za dvigovanje uporabite priloženo kljuko.

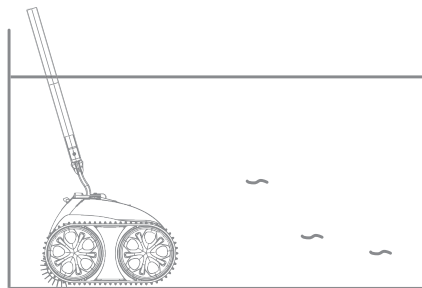
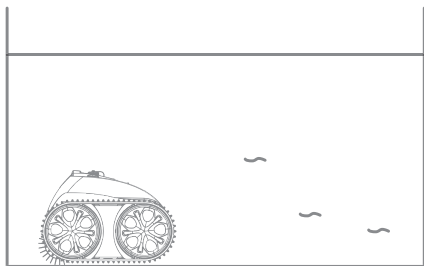

# NAVODILA ZA UPORABO

## DELOVANJE

### GUMB ZA VKLOP IN LUČKA

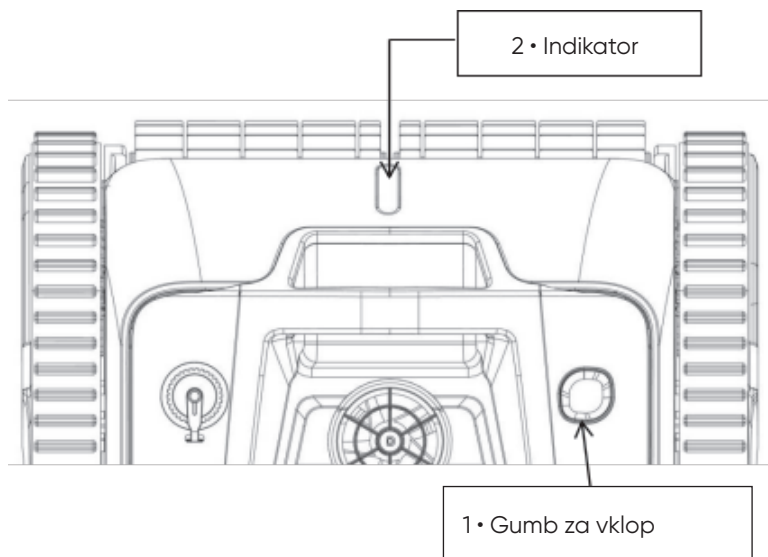

Funkcija	Opis
1. ON / OFF	Pritisnite gumb. Morda lučka pomeni, da je sesalec vklopljen. Ponovno pritisnite gumb. Rdeča lučka pomeni, da je sesalec izklopljen.
2. Indikator	1. Modra lučka sveti: vklopljen 2. Modra lučka utripa: sesalec deluje 3. Rumena lučka utripa: nizko stanje baterije in samodejno parkiranje 4. Rumena lučka sveti: samodejno parkiranje zaključeno

**Opomba:** Če sveti rumena lučka, vas sesalec opozarja, da ga izklopite in napolnite. Po polnjenju lahko sesalec ponovno vklopite v bazenu. Če ne deluje, se obrnite na našo poprodajno službo.

# VZDRŽEVANJE IN PRILAGODITEV

## ČIŠČENJE FILTRA

- Odpiranje zgornjega pokrova: Sesalec položite na suho in odprite zgornji pokrov. Filter kartuša se nahaja, kjer prikazuje slika.

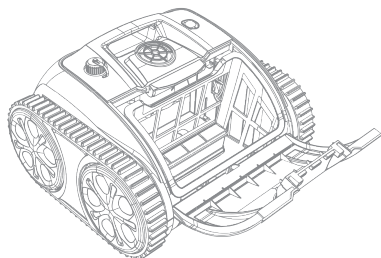
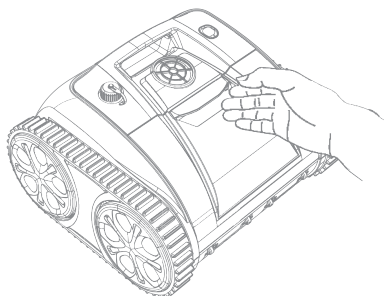

- Odstranite filter kartušo.

- Sperite filter kartušo.

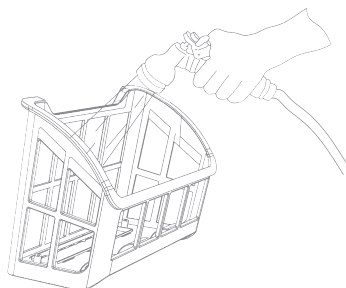
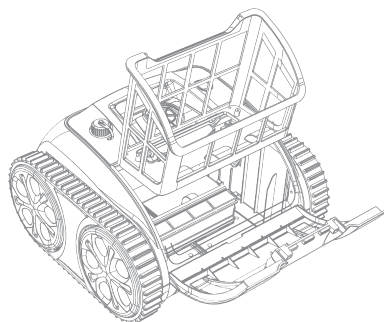

- Ponovno namestite filter kartušo.

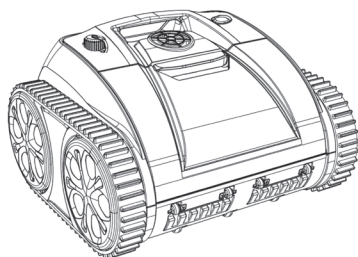

# VZDRŽEVANJE IN PRILAGODITEV

## NAMESTITEV PLOVNIH BLOKOV

**⚠ Če vaša naprava deluje dobro, lahko korake izpustite.**

Slike prikazujejo delovanje s plovnimi bloki, kadar sesalec ne uspe priti na steno bazena.

- Odprite pokrov filtra in snemite filter kartušo.

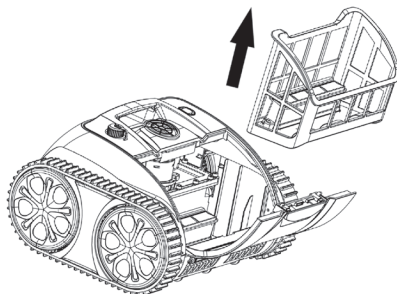

- Odstranite zaščitno folijo na hrbtni strani in bloke postopoma prilepite glede na položaj, ki ga prikazuje slika.

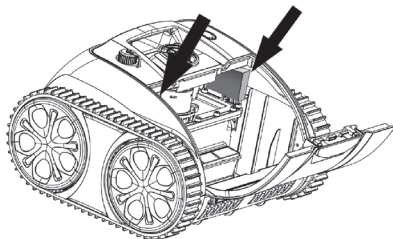

- Ponovno namestite filter kartušo in pokrov. Počakajte 24 ur, preden sesalec ponovno spustite v bazen.

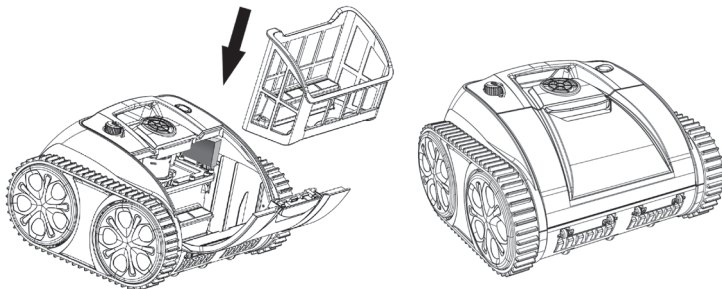

# VZDRŽEVANJE IN PRILAGODITEV

## STANJE VODE V BAZENU

Opomba: Stanje vode v bazenu mora upoštevati spodnje zahteve:

- PH: 7,0-7,4
- Temperatura: 10 °C-35 °C
- Sol: največ 5.000 ppm
- Klor: največ 2 ppm

# GARANCIJA

- Izdelek krije 24-mesečna garancija (samo na pogonski in nadzorni komplet), ki stopi v veljavo od datuma nakupa. Garancija ne velja za nadomestne dele, ki vključujejo pladenj filtra/ščetko/kolesca/šobe.
- Garancija je nična, če se izdelek ne uporablja ustrezno ali ga popravljajo nepooblaščen osebe.
- Garancija se podaljša izključno zaradi tovarniških napak in ne krije kakršne koli škode, do katere pride zaradi neustreznega rokovanja z izdelkom.
- Pri vsaki vloženi zahtevi ali opravljenem popravilu v garancijskem obdobju je treba predložiti številko naročila ali račun.

CF Group ADRIA d.o.o.  
Kolodvorska ulica 25a  
2310 Slovenska Bistrica  
Slovenija  
+386 -2-80-50-430



## Okoljski programi, Evropska direktiva OEEO



Spoštujte uredbe Evropske Unije in pomagajte zaščititi okolje. Vrnite nedelujočo električno opremo na objekt, ki ga imenuje vaša občina, ki ustrezno reciklira električno in elektronsko opremo. Ne zavržite jih v nesortirane zabojnike za odpadke. Za izdelke, ki vsebujejo snemljive baterije, odstranite baterije preden izdelek odvržete.